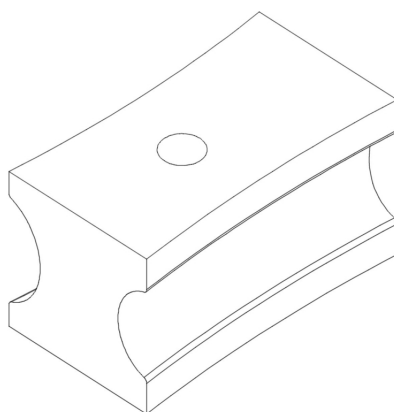

Bernardo Gleitschuh 1/4" G (Ø13,8) x 1/8" G (Ø 10,5) für BM 42 A / BM 60 A Zubehör für Rohrbieger [B06-6746]

Statt: € 416,40

€ 408,-inkl. MwSt.
- 2 %

Der Bernardo Gleitschuh 1/4" G (Ø13,8) x 1/8" G (Ø10,5) ist für die Verwendung mit BM 42 A / BM 60 A Zubehör für Rohrbieger konzipiert. Die Gleitschuhe sind in den Größen 1/4" G (diam. 13,8) und 1/8" G (diam. 10,5) erhältlich.

- Gleitschuh 1/4" G (diam. 13,8) x 1/8" G (diam. 10,5)
- für BM 42 A / BM 60 A

Technische Daten

Hersteller:	Bernardo
Modell:	06-6746
Produktbezeichnung:	Bernardo Gleitschuh
Gleitschuhgröße:	1/4" G (Ø13,8) x 1/8" G (Ø10,5)
Kompatibilität:	BM 42 A / BM 60 A