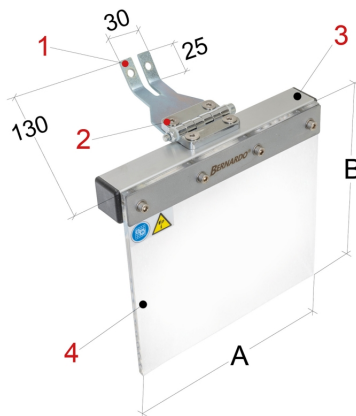

Bernardo Schutzeinrichtung für Schleifmaschinen PMA-S Größe 2 [B57-1251B]

Statt: € 74,40

€ 74,40inkl. MwSt.
- 0 %

Die Bernardo Schutzeinrichtung für Schleifmaschinen PMA-S Größe 2 ist eine einteilige Schutzeinrichtung zur Montage auf Bandschleifmaschinen, Doppelschleifmaschinen oder ähnlichen Maschinen. Sie schützt den Bediener vor wegfliegenden Funken und Schleifstaub. Diese Schutzeinrichtung verfügt über ein feststellbares Drehgelenk für schnelle Einstellung und einem großen Schutzglas aus schlagfestem Kunststoffmaterial.

- Einteilige Schutzeinrichtung zur Montage auf Bandschleifmaschinen, Doppelschleifmaschinen oder ähnlichen Maschinen
- Schützt den Bediener vor wegfliegenden Funken und Schleifstaub.
- Verfügt über ein feststellbares Drehgelenk für schnelle Einstellung und einem großen Schutzglas aus schlagfestem Kunststoffmaterial.

Technische Daten

Technische Daten

A:	200
B:	185
Gewicht:	0,5 kg