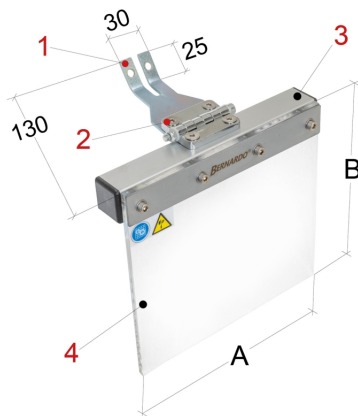

## Bernardo Schutzeinrichtung für Schleifmaschinen PMA-S Größe 1 [B57-1250B]

Statt: € 72,-

**€ 68,-**inkl. MwSt.  
- 6 %

### Eigenschaften

- Einteilige Schutzeinrichtung zur Montage auf Bandschleifmaschinen, Doppelschleifmaschinen oder ähnlichen Maschinen
- Schützt den Bediener vor wegfliegenden Funken und Schleifstaub
- Diese Schutzeinrichtung verfügt über ein feststellbares Drehgelenk für schnelle Einstellung und einem großen Schutzglas aus schlagfestem Kunststoffmaterial

### Technische Daten

A  
160B  
145Gewicht  
0,4 kg