

## Bernardo PRE 01/650 Schutzeinrichtungen für die Installation auf dem Maschinentisch [B57-1262]

Statt: € 1.332,-

**€ 1.249,-**

inkl. MwSt.  
- 6 %

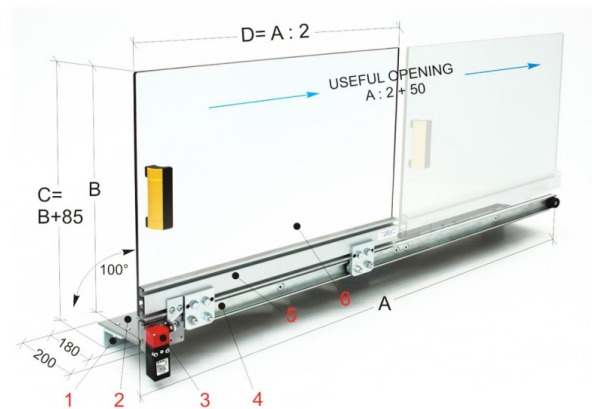

Die Bernardo PRE 01/650 Schutzeinrichtungen sind für die Installation auf dem Maschinentisch konzipiert. Sie schützen den Bediener vor direktem Kontakt mit rotierenden Teilen der Schleifscheibe und vor Kühlmittelspritzern.

Die Schutzeinrichtung wird durch ein stabiles Metallblech an der Maschine montiert und verfügt über eine Schiebetür, die auf einer Stahlschiene mit gehärteten Lager geführt wird. Ein schräger Aufbau unterstützt den Abfluss der Kühlmittels.

- Ausführung mit Schiebetür, die auf einer Stahlschiene mit gehärteten Lager geführt wird.
- Auf Anfrage kann diese Schutzeinrichtung auch nach Kundenangaben gefertigt werden.
- Schützt den Bediener vor direktem Kontakt mit rotierenden Teilen der Schleifscheibe und vor Kühlmittelspritzern.
- Die Schiebetür aus schlagfestem und ölbeständigem Kunststoffmaterial gefertigt.
- Ausgerüstet mit doppeltem Sicherheits-Mikroschalter.

### Technische Daten:

Gewicht: 16,5 kg

Lieferumfang: 1 Winkelhalter, 1 Auflageblech aus Stahlblech, 1 Sicherheits-Mikroschalter mit eigenem Auslöser und 2 Öffnungskontakten, 1 Gleitführung aus Stahl mit gehärteten Lager, 1 Schutzschirmrahmen aus Aluminiumprofil, 1 Schutzschirm aus schlagfestem und ölbeständigem Kunststoffmaterial