

Bernardo PBF 10/350 Schutzeinrichtungen für diverse Maschinen [B57-1258]

Statt: € 739,20

€ 699,-

inkl. MwSt.
- 5 %

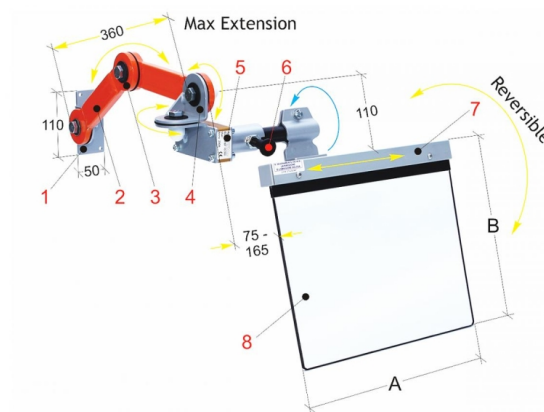

Die Bernardo PBF 10/350 Schutzeinrichtungen für diverse Maschinen sind universelle Schutzeinrichtungen mit feststellbaren Gelenk-armen und umkehrbarer Öffnungsrichtung. Sie sind praktisch und sofort einstellbar, für häufigen Arbeitswechsel konstruiert. Die Schutzeinrichtungen schützen den Bediener vor direktem Kontakt mit wegfliegenden Metallspänen, welche an der Vorderseite durch den Schutzschirm abgewehrt werden.

Sie sind ausgerüstet mit einem beidseitig verwendbarem Schutzschirm mit breitem Sichtfeld und einem Sicherheits-Mikroschalter. Die Schutzeinrichtungen bestehen aus einem Winkelhalter aus Stahlblech, einem Gelenkarm aus Stahlrohr, einem einstellbaren Gelenk mit Reibscheibe, einem Träger für die vertikale Kippbewegung des Schutzschirms, einem 180° drehbaren Hauptgehäuse und Sicherheits-Mikroschalter mit 2 Öffnungskontakten, einem Rastbolzen für den Schutzschirm, einem Schutzschirm-Rahmen aus Aluminiumprofil und Schutzglas aus schlagfestem und ölbeständigem Kunststoffmaterial.

Technische Daten:

Gewicht: 5,5 kg

Beschreibung:

- Universelle Schutzeinrichtung mit feststellbaren Gelenk-armen und umkehrbarer Öffnungsrichtung
- Praktisch und sofort einstellbar. Für häufigen Arbeitswechsel konstruiert
- Schützt den Bediener vor direktem Kontakt mit wegfliegenden Metallspänen, welche an der Vorderseite durch den Schutzschirm abgewehrt werden
- Ausgerüstet mit einem beidseitig verwendbarem Schutzschirm mit breitem Sichtfeld
- Komplett mit Sicherheits-Mikroschalter

Erhältliches Zubehör:

- PBA 01/190
- PBA 01/325
- PBA 02/325

Anmerkung: Beschreiben Sie die Montageseite durch den Zusatz: /SX = Links - /DX = Rechts