

## Bernardo PMA 11/216 Schutzeinrichtungen für Schleifmaschinen [B57-1255]

Statt: € 619,20

**€ 589,-**

inkl. MwSt.  
- 5 %

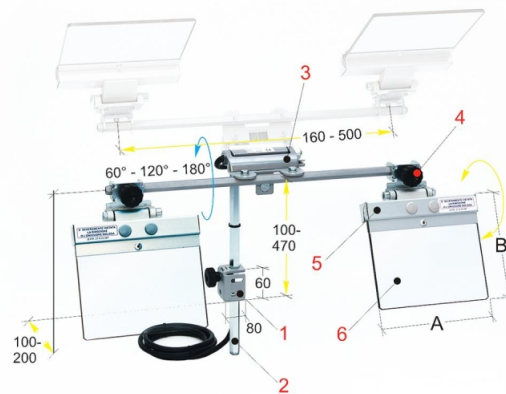

Die Bernardo PMA 11/216 Schutzeinrichtungen für Schleifmaschinen sind universell einstellbar und bieten Schutz vor wegfliegenden Funken und Schleifstaub. Der Aufbau aus Sechskantmaterial ermöglicht eine einfache Anpassung an unterschiedliche Gegebenheiten.

### Technische Daten:

#### Technische Daten

A:	200
B:	185
Gewicht:	3,4 kg

### Lieferumfang:

- Winkelhalter aus Stahlblech
- Einstellbare Tragarme aus Sechskantstahl
- Schutzschildgruppen-Kippscharnier enthält den Sicherheits-Mikroschalter mit 2 Öffnungskontakten
- Gelenksklemme für horizontale und vertikale Einstellung des Schutzschirms
- Schutzschirmhalterahmen aus Aluminiumprofil
- Schutzschirm aus schlagfestem Kunststoffmaterial

### Beschreibung:

- Universell einstellbare Schutzeinrichtung mit 2 Schutzgläsern für die Montage auf Schleifmaschinen, wie z.B. Werkzeugschleifmaschinen, Doppelschleifmaschinen...
- Ein Mikroschalter ist im Tragescharnier integriert
- Schützt den Bediener vor wegfliegenden Funken und Schleifstaub
- Der vielseitig einstellbare Armaufbau aus Sechskantmaterial ermöglicht eine einfache Anpassung an die unterschiedlichsten Gegebenheiten und ist sogar für die Verwendung an Maschinen mit Schleifsteinen in einer „überhängenden“ Position geeignet