

Bernardo PMA 11/112 Schutzeinrichtungen für Schleifmaschinen [B57-1254]

Statt: € 612,-

€ 589,-

inkl. MwSt.
- 4 %

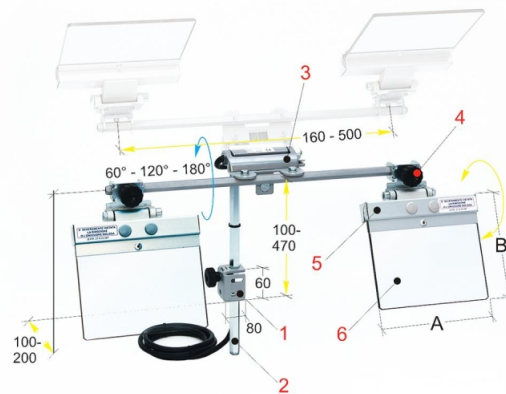

Die Bernardo PMA 11/112 Schutzeinrichtungen für Schleifmaschinen sind universell einstellbar und bieten Schutz vor wegfliegenden Funken und Schleifstaub. Der Aufbau aus Sechskantmaterial ermöglicht eine einfache Anpassung an unterschiedliche Gegebenheiten.

Technische Daten:

Technische Daten

A:	160
B:	145
Gewicht:	3,2 kg

Lieferumfang:

- Winkelhalter aus Stahlblech
- Einstellbare Tragarme aus Sechskantstahl
- Schutzschildgruppen-Kippscharnier enthält den Sicherheits-Mikroschalter mit 2 Öffnungskontakten
- Gelenksklemme für horizontale und vertikale Einstellung des Schutzschirms
- Schutzschirmhalterahmen aus Aluminiumprofil
- Schutzschirm aus schlagfestem Kunststoffmaterial

Beschreibung:

- Universell einstellbare Schutzeinrichtung mit 2 Schutzgläsern für die Montage auf Schleifmaschinen, wie z.B. Werkzeugschleifmaschinen, Doppelschleifmaschinen...
- Ein Mikroschalter ist im Tragescharnier integriert
- Schützt den Bediener vor wegfliegenden Funken und Schleifstaub
- Der vielseitig einstellbare Armaufbau aus Sechskantmaterial ermöglicht eine einfache Anpassung an die unterschiedlichsten Gegebenheiten und ist sogar für die Verwendung an Maschinen mit Schleifsteinen in einer „überhängenden“ Position geeignet