

Bernardo PMA 2/216 Schutzeinrichtungen für Schleifmaschinen [B57-1251B]

Statt: € 124,80

€ 124,-

inkl. MwSt.
- 1 %

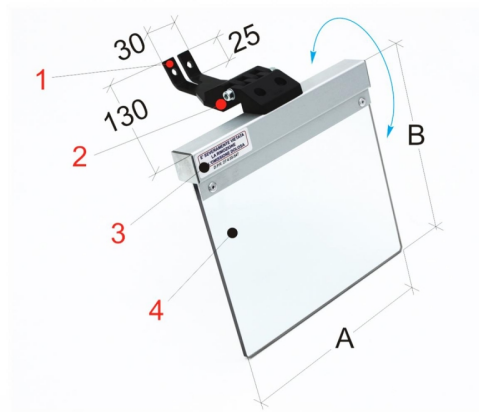

Die Bernardo PMA 2/216 Schutzeinrichtungen für Schleifmaschinen sind speziell zur Montage auf Bandschleifmaschinen, Doppelschleifmaschinen oder ähnlichen Maschinen konzipiert. Diese Schutzeinrichtung schützt den Bediener vor wegfliegenden Funken und Schleifstaub. Sie verfügt über ein feststellbares Drehgelenk für schnelle Einstellung und einem großen Schutzglas aus schlagfestem Kunststoffmaterial.

- Einteilige Schutzeinrichtung zur Montage auf Bandschleifmaschinen, Doppelschleifmaschinen oder ähnlichen Maschinen
- Schützt den Bediener vor wegfliegenden Funken und Schleifstaub
- Verfügt über ein feststellbares Drehgelenk für schnelle Einstellung und einem großen Schutzglas aus schlagfestem Kunststoffmaterial

Technische Daten:

Produktinformationen

Gewicht: 0,5 kg

Lieferumfang:

- 1 Winkelhalter aus Stahlblech
- 2 Reibgelenk aus verstärktem Polyamid
- 3 Schutzschirmrahmen aus Aluminiumprofil
- 4 Schutzglas aus schlagfestem Kunststoffmaterial