

Bernardo PTR 05/180 Schutzeinrichtungen für Bohrmaschinen [B57-1216]

Statt: € 632,40

€ 599,-

inkl. MwSt.
- 5 %

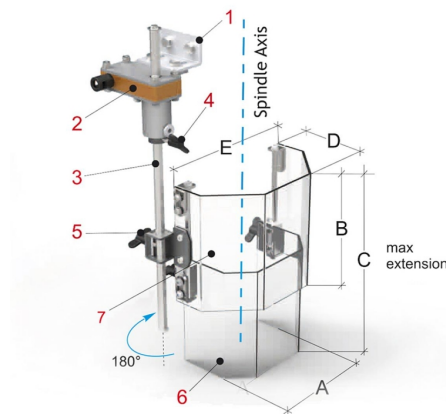

Beschreibung:

- Schutzeinrichtung mit teleskopisch einstellbarem Schutzglas und vertikaler Einstellmöglichkeit
- Schützt den Bediener vor direktem Kontakt mit rotierenden Teilen der Spindel und vor wegfliegenden Spänen sowie Kühlmittelspritzern
- Die Hauptfunktion besteht im teleskopischem Schutzglas, welches vertikal einstellbar (Abmessungen „B“ und „C“) und entlang des Arms (3) positionierbar ist
- Der Schutzschirm öffnet sich mit einer 180° Drehbewegung und erlaubt so einen einfachen Zugang für Werkzeugwechselerbeiten
- Komplett mit Sicherheits-Mikroschalter

Technische Daten:

Technische Daten

Abmessung A:	172
Abmessung B:	180
Abmessung C:	180-300
Abmessung D:	114
Abmessung E:	230
Gewicht:	3,7 kg

Lieferumfang:

- Winkelhalter aus Stahlblech
- Gehäuse mit eingebautem Mikroschalter, 180° drehbar, 2 Öffnungskontakte
- Vertikaler Schutzschirm-Tragearm aus Sechskantstahl
- Einstellknopf für die Arm-Schutzschirm-Einstellung entsprechend dem Mikroschalter-Gehäuse
- Klemmhalter für den Schutzschirm
- Hinterer Schutzschirm aus Polycarbonat
- Vorderer Schutzschirm aus Polycarbonat