

Bernardo PFR 40/755 Schutzeinrichtungen für die Installation auf dem Maschinentisch [B57-1163]

Statt: ~~€ 2.292,-~~
€ 2.199,-
 inkl. MwSt.
 - 4 %

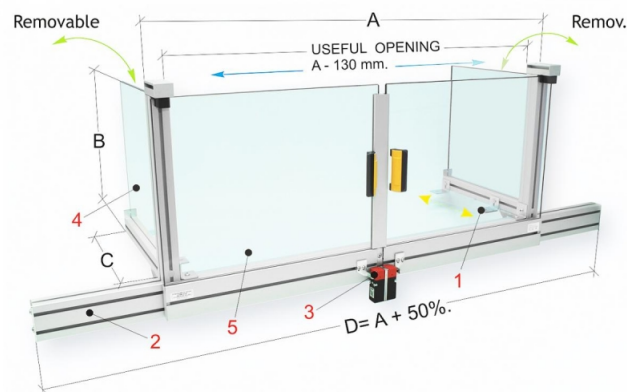

Der Bernardo PFR 40/755 ist eine Schutzeinrichtung für die Installation auf dem Maschinentisch. Sie schützt den Bediener vor direktem Kontakt mit rotierenden Teilen der Spindel und vor wegfliegenden Spänen und Kühlmittelspritzern.

Mit zwei Schiebetüren und abnehmbaren Seitenteilen ausgestattet, bietet diese Schutzeinrichtung eine einfache und sichere Möglichkeit, die Bearbeitung von Werkstücken zu überwachen. Die Seitenteile sind für die einfachere Bearbeitung langer Teile abnehmbar.

Die Schutzeinrichtung ist mit einem doppelten Sicherheits-Mikroschalter ausgerüstet, der den Bediener vor Unfällen schützt.

- Mit zwei Schiebetüren und abnehmbaren Seitenteilen ausgestattet
- Schützt den Bediener vor direktem Kontakt mit rotierenden Teilen der Spindel und vor wegfliegenden Spänen und Kühlmittelspritzern
- Wird am Umfang des Maschinentisches montiert und ist mit zwei Schiebetüren auf Polyethylenschlitten ausgerüstet, welche aus dickwandigem Kunststoffmaterial bestehen
- Die Seitenteile sind für die einfachere Bearbeitung langer Teile abnehmbar
- Ausgerüstet mit doppeltem Sicherheits-Mikroschalter

Technische Daten:

A:	1400
B:	550
C:	450
D:	2100
Gewicht:	28 kg

Lieferumfang:

- 1 Winkelhalter aus Stahlblech
- 1 Rahmen aus Aluminiumprofil
- 1 Sicherheits-Mikroschalter mit getrenntem Auslöser und 2 Öffnungskontakten
- Abnehmbare Seitenteile - aus schlagfestem, ölbeständigem Kunststoffmaterial
- Vorderer Schutzschirm