

Bernardo PFR 40/545 Schutzeinrichtungen für die Installation auf dem Maschinentisch [B57-1161]

Statt: € 2.052,-

€ 1.959,-

inkl. MwSt.
- 5 %

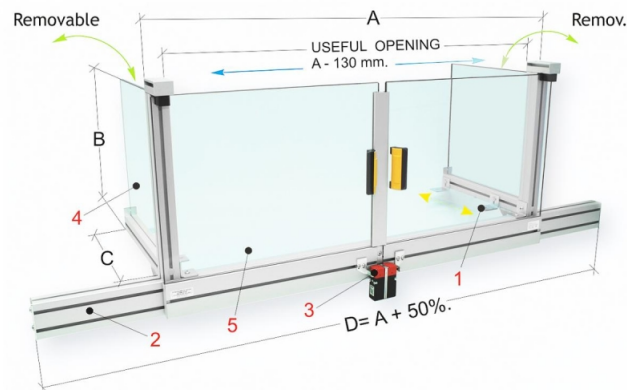

Der Bernardo PFR 40/545 ist eine Schutzeinrichtung für die Installation auf dem Maschinentisch. Diese Schutzeinrichtung ist mit zwei Schiebetüren und abnehmbaren Seitenteilen ausgestattet. Sie schützt den Bediener vor direktem Kontakt mit rotierenden Teilen der Spindel und vor wegfliegenden Spänen und Kühlmittelspritzern.

Die Schutzeinrichtung wird am Umfang des Maschinentisches montiert und ist mit zwei Schiebetüren auf Polyethylenschlitten ausgerüstet, welche aus dickwandigem Kunststoffmaterial bestehen. Die Seitenteile sind für die einfachere Bearbeitung langer Teile abnehmbar. Die Schutzeinrichtung ist ausgerüstet mit doppeltem Sicherheits-Mikroschalter.

- Mit zwei Schiebetüren und abnehmbaren Seitenteilen ausgestattet
- Schützt den Bediener vor direktem Kontakt mit rotierenden Teilen der Spindel und vor wegfliegenden Spänen und Kühlmittelspritzern
- Wird am Umfang des Maschinentisches montiert und ist mit zwei Schiebetüren auf Polyethylenschlitten ausgerüstet, welche aus dickwandigem Kunststoffmaterial bestehen
- Die Seitenteile sind für die einfachere Bearbeitung langer Teile abnehmbar
- Ausgerüstet mit doppeltem Sicherheits-Mikroschalter

Technische Daten:

Technische Daten:

A:	1000
B:	450
C:	350
D:	1500
Gewicht:	20 kg

Lieferumfang:

- 1 Winkelhalter aus Stahlblech
- 2 Rahmen aus Aluminiumprofil
- 3 Sicherheits-Mikroschalter mit getrenntem Auslöser und 2 Öffnungskontakten
- 4 Abnehmbare Seitenteile – aus schlagfestem, ölbeständigem Kunststoffmaterial
- 5 Vorderer Schutzschirm