

Bernardo PLT 02/360 Schutzeinrichtungen für Drehmaschinen [B57-1111]

Statt: € 601,20

€ 579,-

inkl. MwSt.
- 4 %

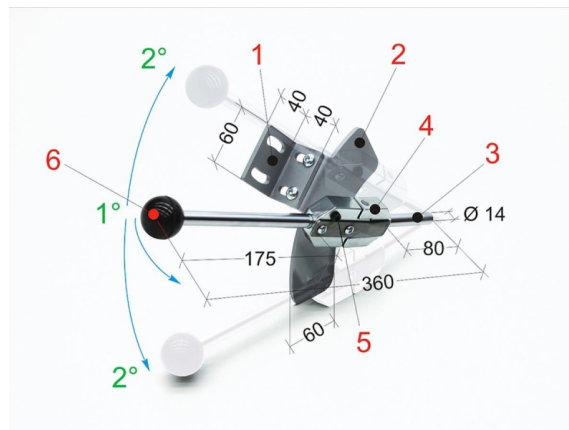

Der Bernardo PLT 02/360 ist eine Schutzeinrichtung für Drehmaschinen. Diese Einrichtung dient der Sicherheit beim Bedienen der Maschine.

Technische Daten:

Allgemeine Daten

Gewicht: 1,9 kg

Beschreibung:

- Universeller Sicherheits-Schalthebel für die Drehrichtung der Hauptspindel
- Dieser Hebel ist passend für Maschinen mit einem oder zwei Hebeln. Er wird als Einzelstück geliefert und dient als Ersatz für den Originalhebel. Sollte Ihre Maschine mit zwei Hebeln ausgestattet sein, ersetzen Sie den Hebel, der am häufigsten verwendet wird
- Der Sicherheitshebel ist mit einer universellen Nivellierplatte ausgestattet, in welcher Sie die Bohrung für die neutrale Mittelstellung anbringen können. Diese gewährleistet, dass der Sicherheitsbolzen in der Mittelstellung einrastet und ein unbeabsichtigtes Starten der Hauptspindel verhindert wird
- Das Starten der Hauptspindel erfolgt in zwei Schritten:
 - 1° - Bewegen des Schalthebels nach rechts
 - 2° - Bewegen des Schalthebels nach oben bzw. unten
- Zum Ausschalten der Hauptspindel bewegen Sie den Schalthebel in die Mittelstellung, bis der Sicherheitsbolzen automatisch in der Bohrung einrastet.