

## Bernardo PTO 11/435 Schutzeinrichtungen für Drehmaschinen [B57-1084]

Statt: € 834,-  
**€ 799,-**  
 inkl. MwSt.  
 - 4 %

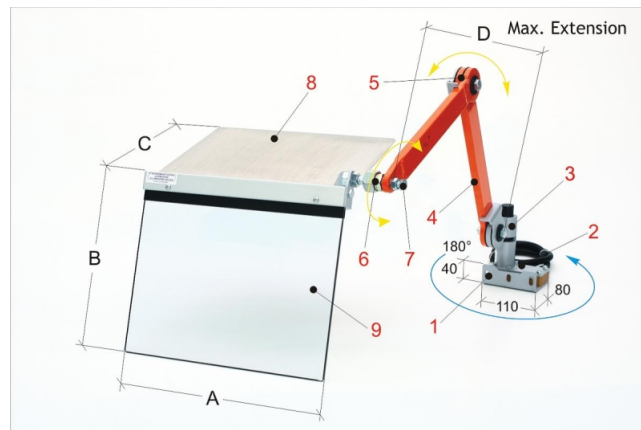

Die Bernardo PTO 11/435 Schutzeinrichtungen für Drehmaschinen bieten einen hervorragenden Schutz des Bedieners. Diese vielfach einstellbare Schutzeinrichtung ist für die Montage auf dem Längsschlitten konzipiert und bietet zusammen mit der Spannfutter Schutzhaube einen umfassenden Schutz.

Der an Gelenkarmen befestigte Schutzschirm kann dank einer Kugellagerung komplett frei eingestellt werden und verfügt über einen Spanabweiser. Die Schutzeinrichtung ist mit einem Sicherheits-Mikroschalter ausgestattet.

- Vielfach einstellbare Schutzeinrichtung für die Montage auf dem Längsschlitten.
- Schützt den Bediener vor dem direkten Kontakt mit rotierenden Teilen des Spannfutters sowie vor wegfliegenden Spänen und vor Kühlmittelspritzern.
- Die Schutzeinrichtung ist mit einem Sicherheits-Mikroschalter ausgestattet.

### Technische Daten:

#### Allgemeine Daten

Gewicht: 8,6 kg

#### Erhältliches Zubehör:

- PMG 60/185 (Art.Nr.: 57-1143)
- PBA 01/190 (Art.Nr.: 57-1140)
- PBA 01/325 (Art.Nr.: 57-1141)
- PBA 02/325 (Art.Nr.: 57-1142)