

Bernardo PTO 22/0800 Schutzeinrichtungen für Drehmaschinen [B57-1078]

Statt: € 4.524,-

€ 3.981,-

inkl. MwSt.
- 12 %

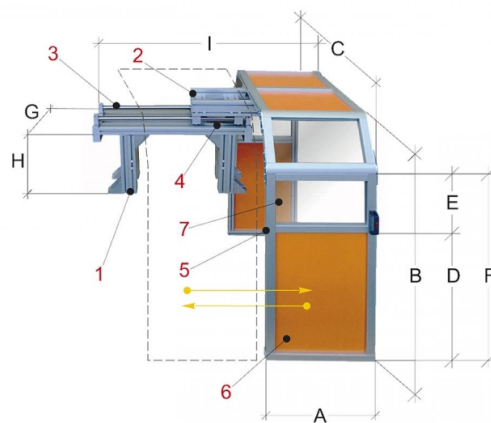

Die Bernardo PTO 22/0800 Schutzeinrichtungen für Drehmaschinen sind speziell entwickelt, um den Bediener vor direktem Kontakt mit rotierenden Teilen des Spannfutters und vor wegfliegenden Spänen sowie vor Kühlmittelspritzern zu schützen.

Das Modell besteht aus einer verschiebbaren Schutzeinrichtung, die auf der Oberseite des Spindelkopfes montiert wird. Der Schutzschirm ist aus stabilem und leichtem Aluminium gefertigt und bietet eine gute Sicht auf das Werkstück.

Technische Daten:

Hersteller:	Bernardo
Modell:	57-1078
Produktbezeichnung:	Bernardo PTO 22/0800 Schutzeinrichtungen für Drehmaschinen

Lieferumfang:

1.	Tragkonstruktion aus Aluminium
2.	Schiebeschlitzen mit Wälzlager
3.	Doppelte Stahlführung für den Schiebeschlitzen
4.	Verriegelung mittels Mikroschalter
5.	Abnehmbarer Aluminiumrahmen
6.	Schutzschild aus Stahlblech
7.	Transparenter Schutzschirm aus Polycarbonat

- Verschiebbare Schutzeinrichtung für große Drehmaschinen, die Montage erfolgt auf der Oberseite des Spindelkopfes.
- Das Modell schützt den Bediener vor direktem Kontakt mit rotierenden Teilen des Spannfutters und vor wegfliegenden Spänen, sowie vor Kühlmittelspritzern. Die Konstruktion besteht aus einem verschiebbaren Schutzschirm, welcher aus stabilem und dennoch leichtem Aluminium ausgeführt ist.
- Der Schutzschirm bietet eine gute Sicht auf das Werkstück und ist aus einem Spezialmaterial gefertigt, welches für die Verwendung bei Sicherheits-Schutzhauben zugelassen ist.
- Die Schutzhaube ist in verschiedenen Größen bis zu einem Futterdurchmesser von 1200 mm verfügbar und ist mit einem Sicherheits-Mikroschalter ausgestattet. Die Konstruktion kann für wesentlich größere Spannfutter auch speziell angefertigt werden.