

Bernardo PTO 03/300 Schutzeinrichtungen für Drehmaschinen [B57-1066]

Statt: € 464,40

€ 449,-

inkl. MwSt.
- 3 %

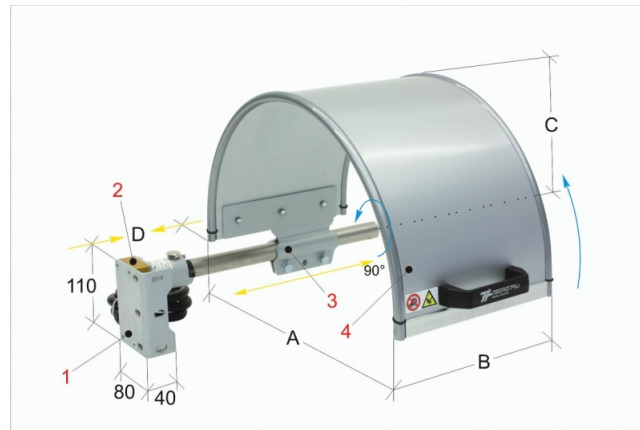

Beschreibung:

Das Modell PTO 03 wird direkt am Spindelkopf montiert. Der Schirm besteht aus einem undurchsichtigen Aluminium-Verbundwerkstoff. Dieses Modell ist in verschiedenen Größen verfügbar und schützt den Bediener vor direktem Kontakt mit dem Spannfutter der Drehmaschine und vor heißen Spänen, Öl und Kühlmittel. Die mit einem halbkreisförmigen Schutzschirm ausgestattete Schutzhaube kann am Spindelkopf wahlweise seitlich oder an der Rückseite montiert werden. Das Modell ist mit einem Sicherheits-Mikroschalter ausgestattet.

- Das Modell PTO 03 wird direkt am Spindelkopf montiert. Der Schirm besteht aus einem undurchsichtigen Aluminium-Verbundwerkstoff
- Dieses Modell ist in verschiedenen Größen verfügbar und schützt den Bediener vor direktem Kontakt mit dem Spannfutter der Drehmaschine und vor heißen Spänen, Öl und Kühlmittel
- Die mit einem halbkreisförmigen Schutzschirm ausgestattete Schutzhaube kann am Spindelkopf wahlweise seitlich oder an der Rückseite montiert werden
- Das Modell ist mit einem Sicherheits-Mikroschalter ausgestattet

Technische Daten:

Technische Daten

A:	300
B:	200
C:	200
D:	0-200
Gewicht:	3,5 kg

Lieferumfang:

- 1 Befestigungsbügel vorne und seitlich
- 2 Sicherheits-Mikroschalter, um 90° drehbar und mit 2 Öffnungskontakten
- 3 Einstellbarer Klemmhalter mit Trägerarm aus Stahlblech
- 4 In einem Stück aus undurchsichtigem HD-Polyethylen/Aluminium-Verbundwerkstoff gefertigter Schirm