

Bernardo PTO 02/400 Schutzeinrichtungen für Drehmaschinen [B57-1064]

Statt: € 506,40

€ 479,-

inkl. MwSt.
- 5 %

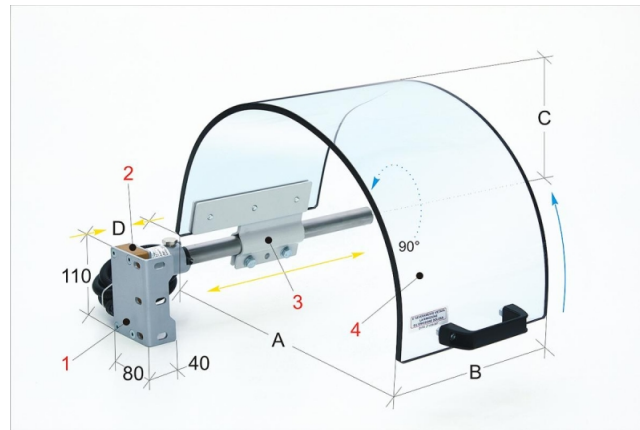

Das Modell PTO 02 wird direkt am Spindelkopf montiert. Der Schirm besteht aus schlagfestem und ölbeständigem Kunststoffmaterial. Dieses Modell ist in verschiedenen Größen verfügbar und schützt den Bediener vor direktem Kontakt mit dem Spannfutter der Drehmaschine und vor heißen Spänen, Öl bzw. Kühlmittelspritzern.

Die mit einem halbkreisförmigen Schutzschirm ausgestattete Schutzhaube kann am Spindelkopf wahlweise seitlich oder an der Rückseite montiert werden.

- Das Modell PTO 02 wird direkt am Spindelkopf montiert. Der Schirm besteht aus schlagfestem und ölbeständigem Kunststoffmaterial.
- Dieses Modell ist in verschiedenen Größen verfügbar und schützt den Bediener vor direktem Kontakt mit dem Spannfutter der Drehmaschine und vor heißen Spänen, Öl bzw. Kühlmittelspritzern.
- Die mit einem halbkreisförmigen Schutzschirm ausgestattete Schutzhaube kann am Spindelkopf wahlweise seitlich oder an der Rückseite montiert werden.
- Das Modell ist mit einem Sicherheits-Mikroschalter ausgestattet.

Technische Daten:

Technische Daten:

A:	400
B:	220
C:	250
D:	0-190
Gewicht:	4,9 kg

Beschreibung:

1. Befestigungsbügel vorne und seitlich 2. Sicherheits-Mikroschalter, um 90° drehbar und mit 2 Öffnungskontakten 3. Einstellbarer Klemmhalter mit Trägerarm aus Stahlblech 4. In einem Stück gefertigter Schirm aus dickem, schlagfestem und ölbeständigem Kunststoffmaterial