

**Bernardo PTO 01/600 Schutzeinrichtungen für Drehmaschinen  
[B57-1059]**

Statt: € ~~568,80~~

**€ 539,-**

inkl. MwSt.  
- 5 %

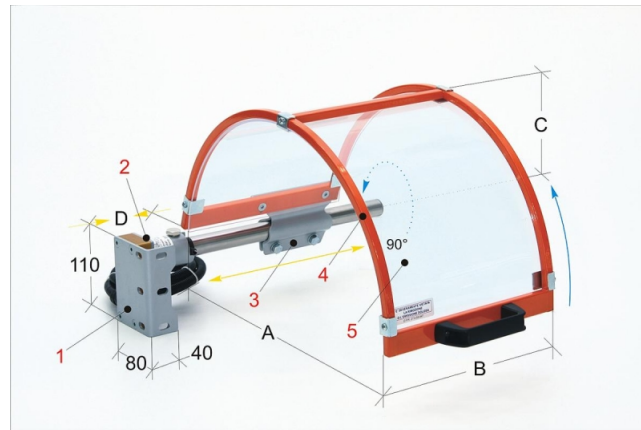

**Technische Daten:**

A	?	B	?	C	?	D	?
	600	235		330		0-150	

1 Befestigungsbügel vorne und seitlich 2 Sicherheits-Mikroschalter, um 90° drehbar und mit 2 Öffnungskontakten 3 Aus Stahlblech gefertigter Klemmhalter mit Trägerarm 4 Rahmen der Schutzhaube aus Stahlrohr 5 Warmgeformter Schutzschild- aus schlagfestem und ölbeständigem Kunststoffmaterial