

Bernardo Gleitschuh 1 1/2" W (Ø38,1) x 2" W (Ø50,8) für BM 60 A Zubehör für Rohrbieger [B06-6752]

Statt: ~~€ 888,-~~

€ 879,-

inkl. MwSt.
- 1 %

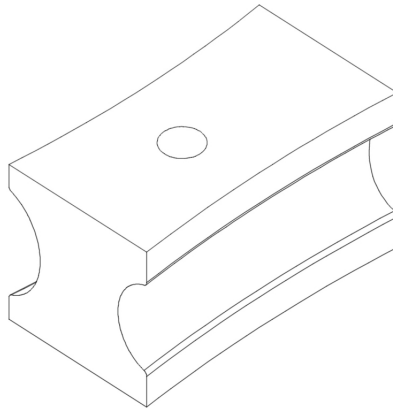

Der Bernardo Gleitschuh 1 1/2" W (Ø38,1) x 2" W (Ø50,8) ist für BM 60 A Zubehör für Rohrbieger konzipiert. Dieses Produkt ist speziell entwickelt, um den Anforderungen der Rohrbieger zu entsprechen.

- Gleitschuh 1-1/2" W (diam. 38,1) x 2" W (diam. 50,8)
- für BM 60 A

Technische Daten

Hersteller:	Bernardo
Modell:	06-6752
Produktbezeichnung:	Bernardo Gleitschuh 1 1/2" W (Ø38,1) x 2" W (Ø50,8) für BM 60 A Zubehör für Rohrbieger
Gleitschuh-Größe:	1-1/2" W (diam. 38,1) x 2" W (diam. 50,8)
Anwendung:	für BM 60 A